

番号	品名	数量	材質	板厚
1	TFW-100A トップ本体組立図	1	-	-
2	φ100 2本管給気トップ 直出しスリーブ組立図	1	-	-
3	TFW-100A-L チャンバー組立図	1	-	-
4	M4化粧ナット	1	SUS304	M4
5	M4全ねじボルト	1	SUS304	M4×285

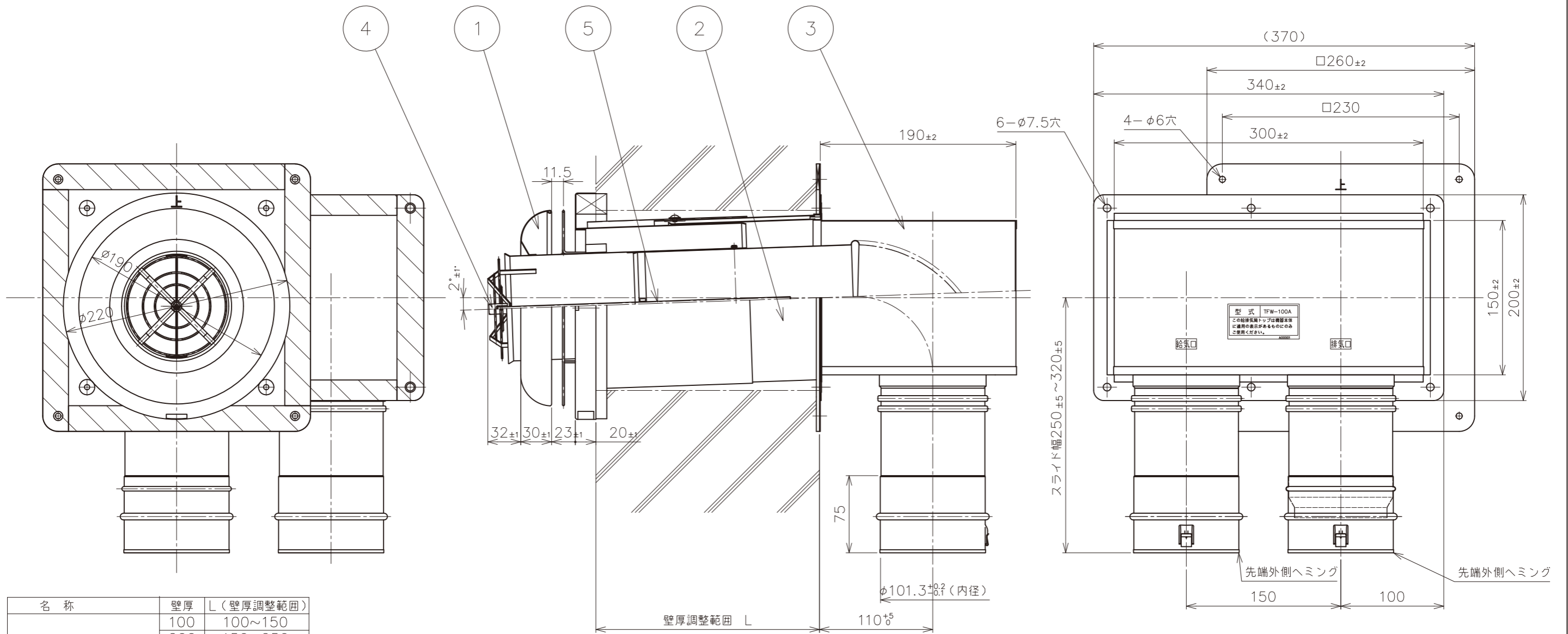

名称	壁厚	L (壁厚調整範囲)
TFW-100A2-W(K)L2	100	100~150
	200	150~250
	300	250~350
	400	350~450
	500	450~550
	600	550~650
	700	650~750
	850	750~950

f

備考

品名	TFW100A-()LS
図番	K22-03401-B