

番号	品名	数量	材質	板厚
1	延長用断熱化粧カバー フタ	1	電気亜鉛メッキ鋼板	0.6
2	断熱化粧カバー 本体	1	電気亜鉛メッキ鋼板	1
3	延長用断熱化粧カバー パッキン	1	エプトシーラー	15
4	延長用断熱化粧カバー 壁パッキン	1	エプトシーラー	5
5	延長用断熱化粧カバー 断熱材	1	EPS	-
6	ロックウール35	2	ロックウール	25

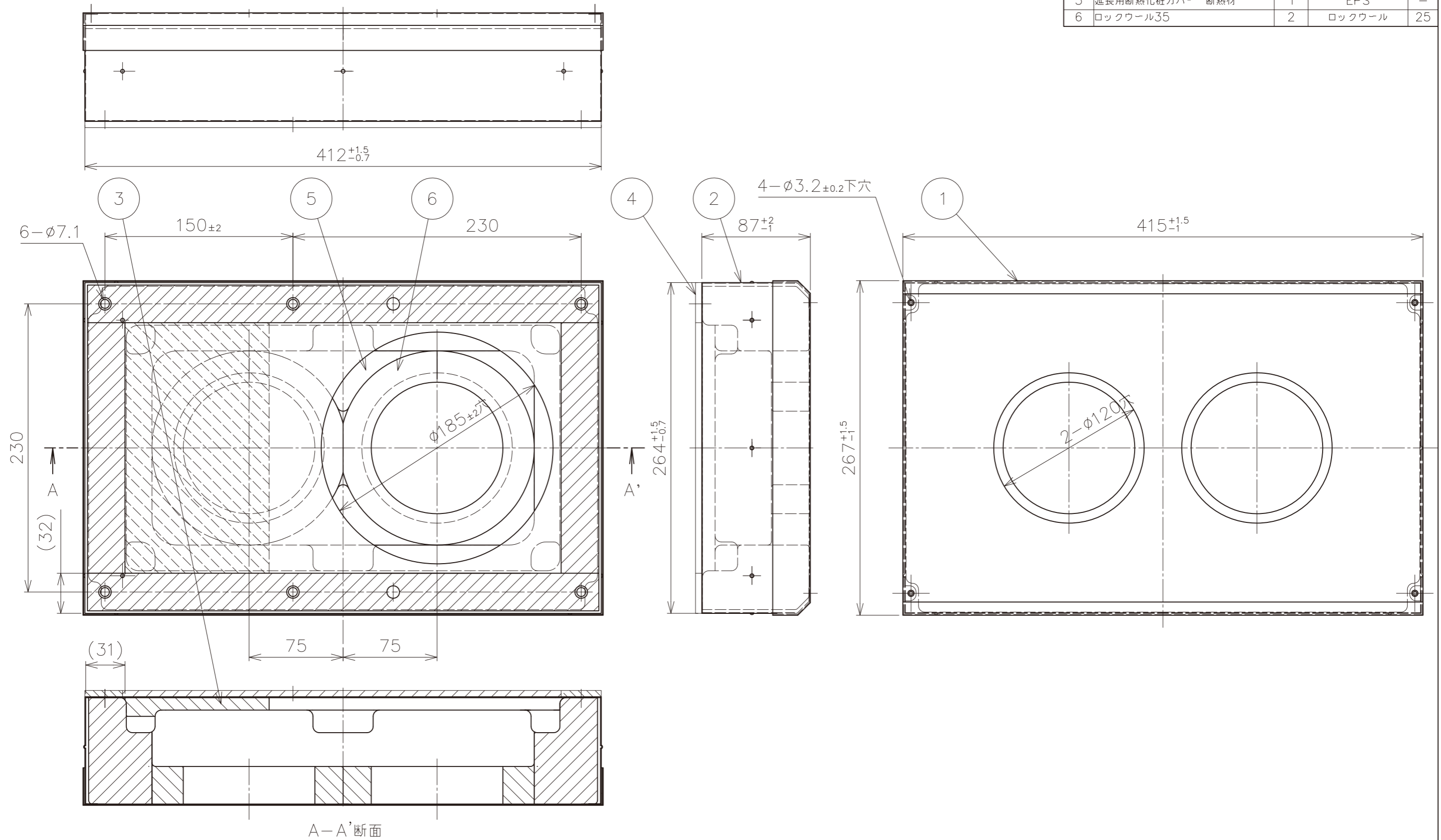

備考

品名 $\phi 100$ 断熱化粧カバー延長用
 図番 K19-03378-B